

JA-80V kombinovaný komunikátor LAN a telefonní linka

Komunikátor je komponentem systému Oasis 80 firmy Jablotron. Je určen ke komunikaci počítačovou sítí LAN (Ethernet) a klasickou telefonní linkou. Tento manuál je určen pro verzi komunikátoru **XA64005 a výše**. Instaluje se přímo do skříně ústředny Oasis a umožňuje:

- reportovat události formou SMS zpráv (až na 8 tel. čísel)
- reportovat události zavoláním a předáním akustického signálu
- předávat data na pult centrální ochrany (PCO), až 2 pulty
- dálkově ovládat a programovat systém telefonem (zavoláním a použitím klávesnice telefonu nebo pomocí SMS příkazů)
- dálkově ovládat a nastavovat systém z Internetu (www.GSMlink.cz)
- komunikátor lze připojit také pouze jen k telefonní lince, nebo jen k síti LAN. V takovém případě budou k dispozici následující funkce:
 - **jen tel. linka:** dálkové ovládání telefonem, reportování událostí SMS a zavoláním, reportování na PCO2 (CID)
 - **jen LAN:** dálkový přístup z Internetu, reportování na PCO1 (IP CID)

1. Montáž komunikátoru do ústředny

Pokud jste zakoupili komunikátor samostatně, instalujte jej do ústředny Oasis:

- ústředna musí mít **vypnuté napájení** (akumulátor i síť)
- příšroubujte** komunikátor do ústředny a **propojte** jej pomocí přiloženého RJ kabelu s deskou ústředny
- připojte** do RJ konektoru přívod **telefonní linky** – pro využití všech funkcí komunikátoru se doporučuje použít telefonní linku s aktivovanou službou CLIP pro identifikaci volajícího a k přenášení SMS zpráv v textové podobě. *Jedná-li se o linku O₂ kontaktujte centrum služeb (800 123 456).*

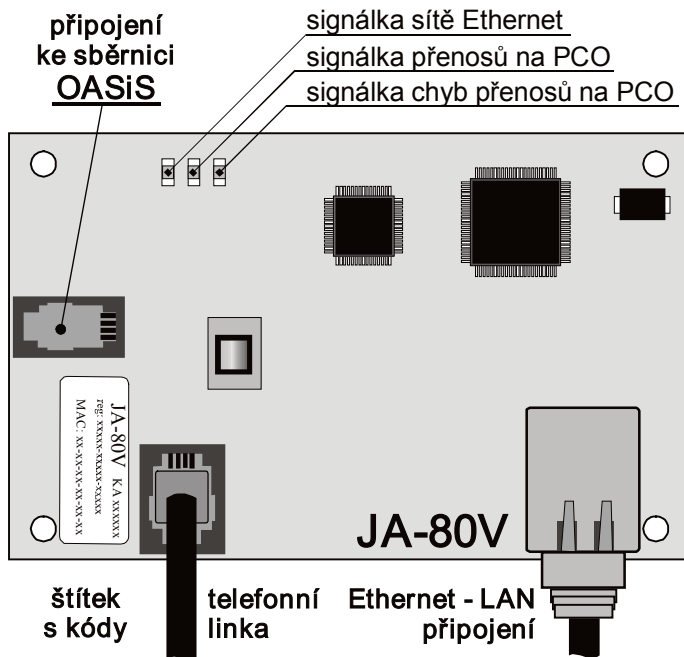

Obr. 1 Zapojení komunikátoru

2. Zapnutí komunikátoru

Je-li komunikátor instalován v ústředně:

- připravte si kabel ethernetového připojení.**
- zapněte napájení** ústředny (akumulátor i síť). **Zelená signálka** komunikátoru se rozsvítí = žádné nové události pro přenos na PCO.
- pokud použitá LAN síť neumožňuje automatické přidělení IP adresy novému zařízení (DHCP), musíte nastavit ručně parametry sítě před jejím připojením (viz 5.18)
- připojte kabel ethernetového rozhraní (10/100 Mbit). Při správné komunikaci trvale svítí **žlutá signálka**.
- Začne-li signálka blikat, zkontrolujte nastavení parametrů pro připojení (nefunkční DHCP), pokud signálka nesvítí (po dobu cca 3s bliká – přehlasování) pak není funkční ethernetové připojení.*
- klávesnicí zadejte sekvenci **98102** – nastaví **texty** komunikátoru do českého jazyka

- pro správnou komunikaci na PCO je nutné nastavit parametry pro připojení dle podkladů z PCO, kam budou informace předávány.

3. Uživatelské funkce komunikátoru

V následujícím textu jsou popsány všechny uživatelské funkce komunikátoru. Montér by měl po dokončení instalace seznámit uživatele s funkcemi, které uplatní.

3.1. Dálkové ovládání systému klávesnicí telefonu

Komunikátor umožňuje ovládat systém dálkově z telefonu:

- zavolejte na telefonní číslo** komunikátoru
- po 25s zvonění** (nastavitelné) odpoví systém krátkým **pípnutím**
- z klávesnice telefonu **zadejte platný přístupový kód ústředny** - servisní (z výroby 8080) nebo kterýkoliv uživatelský (např. 1234)
- telefon se připojí jako klávesnice a zvukový signál oznámí stav** ústředny: 1 pípnutí = *zajištěno*, 2 pípnutí = *odjštěno*, 3 pípnutí = *servis*, 4 pípnutí = *nesprávné zadání, siréna = poplach*
- nyí lze systém **ovládat z klávesnice telefonu** stejně jako z klávesnice systému - včetně příkazů začínajících * (např. *81 pro zapnutí PGX)
- spojení se ukončí **skončením hovoru**. Pokud během 1 minuty nic nezadáte, spojení se ukončí automaticky

Poznámky:

- z **pevné linky lze systém dálkově ovládat** stejným způsobem, telefonní přístroj však musí používat tónovou volbu (DTMF)

3.2. Dálkové ovládání systému SMS příkazy

Komunikátor je schopen **přijímat SMS zprávy z pevné linky**. K tomu však musí být v telefonní lince zapnut protokol CLIP, musí být nastaveno, že SMS zprávy budou do linky odesílány v textové formě a musí být správně nastaveny parametry přenosu SMS – viz .

Komunikátor kontroluje každou příchozí SMS zprávu z telefonní linky a jedná-li se o příkaz pro systém, tak jej provede. Každý ovládací příkaz musí mít formát: 5.11 a 5.12.

platný kód příkaz

(platný kód mezera příkaz)

Platný kód = jakýkoliv platný přístupový kód (např. 8080, 1234)

Texty příkazů nastavené z výroby (lze je měnit viz příkaz TXT)

Příkaz	Funkce	Poznámka
ZAJISTI	zajistí	zajistí nebo odjistí systém (podobně jako použitý kód), je-li už systém v cílovém stavu tak v něm setrvá
ODJISTI	odjistí	
STAV	sdělí stav systému	včetně informace o spojení s PCO (MS1 a MS2)
PAMET	sdělí poslední událost	jedná se o poslední událost z paměti ústředny
PGX ZAPNI	zapne PGX	výstup PG musí být nastaven na funkci zapni/vypni (sekvencí 237/247)
PGX VYPNI	vypne PGX	nebo impuls (sekvencí 238/248)
PGY ZAPNI	zapne PGY	
PGY VYPNI	vypne PGY	

Příklad: odesláním kód **ZAJISTI** (platný přístupový kód, mezera, zajisti), se systém zajistí (pokud už je zajištěn, nezmění svůj stav).

Poznámky:

- systém potvrdí vykonání SMS příkazu tím, že pošle SMS odpověď,
- v SMS příkazech se **nerozlišují malá a velká písmena**, diakritika není povolena
- v SMS zprávě smí být **pouze jeden příkaz**
- obsahuje-li příkazová **SMS jakýkoliv další text** (neoddělený znaky %), nebude příkaz proveden.
- pokud příkaz odesíláte a existuje nebezpečí, že k němu bude připojen nějaký další text (např. reklama z Internetové brány), zadávejte příkaz ve formátu: **%platný kód příkaz%**
- na telefonní lince nesmí být současně s ústřednou připojeno více zařízení, která přijímají příchozí SMS

3.3. Dálkové ovládání systému prozvoněním

Pokud má telefonní linka zapnutou identifikaci volajícího (CLIP protokol), potom komunikátor umožňuje ovládat některé funkce systému prozvoněním z autorizovaného čísla. Pro toto ovládání lze autorizovat telefonní čísla M1 až M8, která se ukládají do paměti pro reportování událostí (viz 4).

Telefonní číslo se autorizuje tak, že se na jeho konec vloží znak * následovaný jednou cifrou (1, 2, 3, 8 nebo 9) – viz poznámky v části 4. Pokud takové číslo volá, zadá komunikátor při prvním zazvonění do systému „* cifra“ (podobně jako když zadáváte na klávesnici). Prozvonením tak lze realizovat následující funkce:

- *1 **zajištění celého systému** (shodné s tl. ABC)
- *2 **zajištění A** (shodné s tl. A)*
- *3 **zajištění A i B** nebo B (shodné s tl. B)*
- *8 **PGX sepne na 2s** (je-li PGX nastaveno na funkci impuls 2s)
- *9 **PGY sepne na 2s** (je-li PGY nastaveno na funkci impuls 2s)

Poznámky:

- prozvonením **nelze ovládat** z telefonu který má **skryté číslo**
- pokud při ovládání prozvonením hovor ukončíte než jej zvedne ústředna, **ovládáte zdarma**
- telefon, který je autorizovaný pro ovládání prozvonením lze použít i pro **normální dálkové ovládání** (viz 3.1) – stačí **nechat hovor zvonit** tak dlouho, až odpoví ústředna
- **nechcete-li, aby** na telefon který ovládá prozvonením **systém, hlásil události**, potom reporty na toto číslo vypnete (viz 5.3).

4. Reportování událostí na telefon

Komunikátor je schopen hlásit události v systému Oasis odesláním textové SMS (pokud tel. linka podporuje předávání SMS) a zavoláním s akustickým signálem. Hlášení lze nastavit až na 8 telefonních čísel.

Z výroby jsou nejčastěji používané druhy reportů přednastaveny tak, že stačí jen zadat telefonní čísla. Podle toho, do které paměti M telefonní číslo uložíte, takové reporty mu budou předávány.

Přehled reportů přednastavených telefonním čísly M1 až M8 z výroby (lze změnit viz 5.3)

M	Reportuje se
1	Poplach a poruchy odesláním SMS
2	
3	Poplach a poruchy odesláním SMS a zavoláním (pokud volání zvednete uslyšíte sirénu)
4	
5	Poplach odesláním SMS + zavoláním, zajištění nebo odjištění a poruchy odesláním SMS
6	
7	Poplach zavoláním (zvednete-li volání uslyšíte sirénu)
8	Porucha odesláním SMS (vhodné pro servisního technika)

5. Stručný přehled programovacích sekvencí komunikátoru

Funkce	sekvence	možné volby	z výroby
Výběr jazyka komunikátoru	981 xx	xx=01 až 17 kde: 01=EN,02=CZ,03=SK,04=NL,05=DE,06=PL,07=DA,08=IT,09=PT,10=FI,11=NO,12=SV,13=FR,14=HU,15=RU,16=TR,17=SP	anglicky
Nastavení tel. čísel pro reportování událostí na telefon	81 M xx..x *0	M = paměť 1 až 8 xx..x = telefonní číslo (max.20 číslic) zadáním *7 vložíte * , 81 M *0 číslo maže	M1 až M8 vymazány
Výběr událostí reportovaných SMS zprávou	82 M uu x	M = paměť tel. čísla 1 až 8 uu = kód události (viz 5.3) x=1 odesílat, x=0 neodesílat	M1 a 2 poplachové SMS M3 a 4 poplachové SMS a zavolání M5 a 6 poplach SMS i volání+zaj/odjištění SMS M7 poplach zavoláním M8 poruchy SMS (pro montéra)
Výběr událostí reportovaných zavoláním	83 M uu x		
Perioda pravidelných přenosů SMS/volání	84 hhmm	hhmm = hodiny minuty v rozsahu 00:00 – 24:00	24:00
Změna textů SMS zpráv*	Texty lze měnit SW Comlink nebo odesláním SMS příkazu kód TXT n,text,n,text... nebo z internetu pomocí www.GSMLink.cz		viz 5.4
Povolení reportů na telefon	80 x	x=0 vypnuto x=1 zapnuto (všechny nastavené) x=2 zapnuto bez zajišťování a odjišťování uživatelem 41 až 50 (kódy, karty ani klíčenky) a ovládání Master kódem x=3 pouze při výpadku PCO1 x=4 pouze při výpadku PCO2	zapnuto
Telefonní číslo pro okamžitý vzdálený přístup	902 xx..x *0	xx..x = telefonní číslo (max.20 číslic)	Smazáno
Povolení dálkového přístupu	903 x	x=0 ne x=1 ano (telefonem i Internetem)	ano

Telefonní čísla se do paměti M nastavují v režimu Servis zadáním:

81 M xxx...x *0

kde:

M je číslo paměti 1 až 8

xxx...x je telefonní číslo (max. 20 číslic)

Příklad: zadáním **81 5 777 777 777 *0** se číslo 777777777 uloží do paměti číslo 5 (při poplachu bude poslána SMS a pak bude zavoláno, zajištění a odjištění bude reportováno jen SMS zprávou).

Vymazání čísla z paměti M se provede zadáním **81 M *0**

Poznámky:

- Mezinárodní formát čísla nastavujte ve formátu 00420...
- **text SMS zprávy** reportované systémem se skládá z názvu objektu, typu události, zdroje události, datumu a času. **Příklad:** „Vas alarm hlasi Zajisteni 47: Periferie Cas 01.08. 11:27“
- chcete-li na telefonní číslo hlásit **jiné druhy události, nebo vlastní texty** změňte nastavení komunikátoru (viz 5.3 a 5.4)
- zadáte-li na konec telefonního čísla *7 (**vloží se znak ***) a číslo (1, 2, 3, 8 nebo 9), bude mít příchozí hovor z tohoto telefonního čísla stejný účinek, jako zadání „* číslo“ na klávesnici. **Příklad:** **zadáním 81 5 777 777 777 *79 *0 se nastaví, že pokud do systému volá telefonní číslo 777777777 tak se při prvním zazvonění zadá na klávesnici systému *9 = aktivuje se výstup PGY na 2s – např. pro otevření zámku (výstup PGY musí být nastaven na funkci impuls).** Toho se využívá k **dálkovému ovládání systému prozvonením** z autorizovaného čísla (viz 3.3).

4.1. Programování komunikátoru

Pohodlné nastavování komunikátoru je možné počítačem s programem ComLink, Internetem po registraci na www.GSMLink.cz nebo pomocí programovací SMS instrukce PRG.. Nastavení lze provést i z klávesnice systému:

- Ústředna musí být v režimu **Servis** (není-li, zadejte v odjištěném stavu *0 servisní kód - z výroby 8080).
- Nastavení se provádí zadáváním programovacích sekvencí, viz následující popis
- **Servis se ukončuje klávesou #.** Lze s ní též zrušit rozepsané zadání

Přeposílání příchozích SMS	926 x	x=0 ne, x=1 není-li došla SMS příkazem, přepošle se na první tel. číslo uložené v paměti M1 až M8	přeposílají se
Reakce na příchozí hovor	904 x	x=0 nereaguje x=1 až 8 zvedne po 1 až 8 zvoněních x=9 zvedá na druhé zavolání	zvedá po 5 zvoněních (25s)
Inicializace spojení s www.GSMLink.cz	913	Provede navázání komunikace na GSMLink	
Tel. číslo k inicializaci spojení s GSMLink prozvoněním	914 xx..x *0	xx..x = telefonní číslo (max.20 číslic)	Smazáno
Telefonní číslo SMS centra pro odchozí SMS	942 xx..x *0	xx..x = telefonní číslo (max.20 číslic)	14700
Telefonní číslo SMS centra pro příchozí SMS	943 xx..x *0	xx..x = telefonní číslo (max.20 číslic)	14700
Testovací přenos na PCO	961 p	p=1 PCO1, p=2 PCO2	
Testovací zavolání na tel. číslo	962 M	M = paměť tel. čísla 1 až 8	
Programování pomocí SMS		systém lze dálkově programovat pomocí SMS příkazu kód PRG seq, seq... kde seq jsou programovací sekvence zadávané stejně jako z klávesnice (např. 8080 PRG *08080,201,# nastaví odchodové zpoždění 10s)	
Reset připojení datové sítě	935	Provede reset síťového připojení – obnovení DHCP	
Reset komunikátoru	98080	Provede návrat na nastavení z výroby a vymaže všechna tel.čísla	
Automatické nastavení DHCP	930 x	x=0 vypnuto x=1 zapnuto	zapnuto
Nastavení IP adresy komunikátoru	931 xx..x	xx..x je IP adresa komunikátoru = 12číslíc, nastavení při vypnutém DHCP	192.168.1.211
Nastavení masky sítě	932 xx..x	xx..x je IP adresa masky sítě = 12číslíc, nastavení při vypnutém DHCP	255.255.255.0
Nastavení IP adresy brány sítě	933 xx..x	xx..x je IP adresa = 12číslíc, nastavení při vypnutém DHCP	192.168.1.1
Nastavení IP adresy DNS serveru	934 xx..x	xx..x je IP adresa = 12číslíc, nastavení při vypnutém DHCP	192.168.1.1
Hlavní tel. čísla/IP adresy PCO	01 p xx..x *0	p=1 PCO1, p=2 PCO2, xx..x = tel. č. pro PCO2 (max.20 číslic) nebo IP adresa a port pro PCO1 ve formátu – Př.: 01 2 *8 192 168 001 123 08080 *0 (*8 označuje IP adresu, ta musí mít 12 cifer následovaných 5 ciframi portu. Zadání 01p*0 či 02p*0 tel. čísla / IP adresy maže	smazány
Záložní tel. čísla/IP adresy PCO	02 p xx..x *0		
Číslo objektu pro PCO	03 p zz..z *0	p=1 PCO1, p=2 PCO2, zz..z = č. objektu, max 8 znaků 0 až 9 a *1=A až *6=F	0000
Komunikační protokol PCO	04 p x	p=1 PCO1, p=2 PCO2 x=0 CID, x=1 IP CID	CID
Výběr událostí reportovaných na PCO	05 p uu x	p=1 PCO1, p=2 PCO2 uu je kód události (viz 5.26) x=1 reportovat, x=0 nereportovat	reportují se všechny události
Opakování přenosu na PCO	06 p x	p=1 PCO1, p=2 PCO2 x=0 až 9 min. (za jak dlouho se opakuje pokus předat nepředanou informaci, 0=okamžitě)	1 minuta
Perioda kontroly spojení s PCO	07 p hhmm	p=1 PCO1, p=2 PCO2 hhmm = hodiny minuty	2400 (24 hodin od posledního přenosu)
Povolení přenosů na PCO (zálohování pultů)	00 p x	p=1 PCO1, p=2 PCO2 x=0 přenosy vypnuty, x=1 přenosy zapnuty, x=2 pouze pro PCO2 = zálohuje PCO1	přenosy vypnuty
Zaznamenat předání reportu PCO do paměti ústředny	08 x	x=0 ne (zaznamená se nepředání) x=1 ano (kromě kontrolních přenosů)	ano
Indikovat poruchu při nepředání na PCO do 110s	09 x	x=0 ne x=1 ano	ne
IP adresa pro datové přenosy	013 xx..x *0	IP adresa a port ve formátu – Př.: 013 *8 077 104 220 129 07070 *0 (*8 označuje IP adresu, ta musí mít 12 cifer následovaných 5 ciframi portu. Zadání 013*0 IP adresu maže	77.104.220.129 7070 (img.jablotron.cz)
Uzamknout nastavení PCO kódem	901 xx..x *0	xx..x je váš kód (4 až 8 cifer) zadáním kódu a ukončením servisu se nastavení PCO zamkne 901*0 kód vymaže (trvale zruší uzamknutí)	odemknuto
Odemknout nastavení PCO	900 xx..x *0	xx..x je kód nastavený sekvencí 901	zadáním sekvence v servisu se nastavování PCO odemkne, ukončením servisu zamkne, trvalé odemknutí viz sekvence 901

Takto označené parametry ovlivňují předávání reportů na pult centrální ochrany a nelze je měnit je-li uzamknuto nastavení pultu centrální ochrany (PCO).

* Takto označené parametry nelze nastavovat z klávesnice systému, ale lze je nastavit odesláním příkazové SMS, nebo SW Comlink.

5.1. Výběr jazyka komunikátoru

Jazyk textů, které komunikátor používá lze nastavit sekvencí:

981 xx

kde

xx je číslo určující jazyk – viz následující seznam:

01	EN	anglicky	10	FI	finsky
02	CZ	česky	11	NO	norsky
03	SK	slovensky	12	SV	švédsky
04	NL	holandsky	13	FR	francouzsky
05	DE	německy	14	HU	maďarsky
06	PL	polsky	15	RU	rusky
07	DA	dánsky	16	TR	turecky
08	IT	italsky	17	SP	španělsky
09	PT	portugalsky			

Poznámky:

- volbu jazyka provádějte před editováním vlastních textů v systému (změna jazyka změní texty na výchozí nastavení z výroby)
- změna jazyka v komunikátoru provede současně změnu jazyka v klávesnicích, které jsou připojeny ke sběrnici ústředny (lze i bezdrátově)

Seznam událostí, které lze reportovat na telefon a nastavení reportů z výroby

uu	Událost	Paměť telefonního čísla M							
		1	2	3	4	5	6	7	8
01	Poplach vloupání - okamžitý	S	S	SV	SV	SV	SV	V	
02	Poplach vloupání – zpožděný vstup	S	S	SV	SV	SV	SV	V	
03	Poplach požární	S	S	SV	SV	SV	SV	V	
04	Tísňový poplach	S	S	SV	SV	SV	SV	V	
05	Překročení počtu pokusů zadat kód	S	S	SV	SV	SV	SV	V	
06	Poplach při zapnutí napájení	S	S	SV	SV	SV	SV	V	
07	Sabotáž	S	S	S	S	S	S		
08	Konec sabotáže								
09	Dočasování poplachu								
10	Zrušení poplachu uživatelem	S	S	S	S	S	S		
11	Zajištění					S	S		
12	Odjištění					S	S		
13	Částečné zajištění					S	S		
14	Zajištění bez zadání kódu					S	S		
15	Chyba vnější komunikace	S	S	S	S	S	S		S
16	Obnovení vnější komunikace								
17	Porucha	S	S	S	S	S	S		S
18	Porucha odstraněna								
19	Odpojení sítě delší než 30 minut	S	S	S	S	S	S		S
20	Odpojení sítě								
21	Připojení sítě								
22	Vybitá baterie	S	S	S	S	S	S		S
23	Baterie v pořádku								
24	Přepnutí do servisu								
25	Konec servisu								
26	PGX zapnutí/vypnutí								
27	PGY zapnutí/vypnutí								
28	Zarušení radiové komunikace	S	S	S	S	S	S		S
29	Chyba vnitřní komunikace	S	S	S	S	S	S		S
30	Obnovení vnitřní komunikace								
31	Kontrolní přenos								
32	Nepotvrzený poplach								

- reporty přednastavené z výroby: **S = SMS, V = zavolání, SV = SMS i zavolání**
- při spojení s modulem JA-80Q jsou reportovány SMS s odkazem na snímek na telefonní čísla s událostí 01 „Poplach vloupání – okamžitý.“

5.3.1. Nastavení SMS reportů

To, které události se budou reportovat formou SMS, se nastavuje zadáním:

82 M uu x

kde

M je telefonní číslo 1 až 8
uu je číslo události 01 až 32 (viz tabulka výše)
x **0** = neodeslat, **1** = odeslat

Příklad: nastavíte-li **82 8 03 1** a dojde k požárnímu poplachu (událost 03), bude tato událost reportována formou SMS na osmé telefonní číslo.

5.3.2. Nastavení reportů zavoláním

To, které události se budou reportovat zavoláním, se nastavuje zadáním:

83 M uu x

LAN komunikátor JA-80V

- takto zvolený jazyk se nezmění ani provedením resetu komunikátoru

Příklad: zadáním **98102** dojde k nastavení češtiny.

Nastavení z výroby : 98101 = angličtina

5.2. Nastavení tel. čísel pro reportování na telefon

Viz kapitola 4.

5.3. Výběr událostí reportovaných na telefon

Z výroby nastavené reportování událostí na jednotlivá telefonní čísla M1 až M8 lze změnit.

- Úplný seznam všech událostí systému které lze reportovat je uveden v následující tabulce.
- Nezávisle lze nastavovat, zda má být událost reportována formou SMS a nebo zavoláním.
- Každé události je z výroby přednastaven text pro SMS reportování (lze měnit viz 5.4). Akustické signály pro reportování zavoláním jsou nastaveny pevně (např. poplach je signalizován zvukem sirény).

kde

M je telefonní číslo 1 až 8
uu je číslo události 01 až 32 (viz tabulka výše)
x **0** = nevolat, **1** = volat

Příklad: nastavíte-li **83 1 03 1** a dojde k požárnímu poplachu (událost 03), komunikátor zavolá na první telefonní číslo a bude varovat zvukem sirény.

Poznámka: pokud události zapnete reportování SMS i zavoláním, odešle se nejprve SMS a potom komunikátor zavolá. Absolutní přednost přenosu však mají reporty na pult centrální ochrany, pokud jsou nastaveny (viz 7.1).

5.3.3. Perioda pravidelných přenosů SMS/volání

Kontrolní přenos ze zabezpečovacího zařízení lze zapnout jako událost číslo 31 (viz tabulka 5.3). Touto sekvencí se určuje, jak často má být kontrolní přenos prováděn:

84 hmmm

kde
hh hodiny
mm minuty

Poznámka:

- V servisním režimu se kontrolní přenos nepřenáší.

Nastavení z výroby: 24 hodin od poslední komunikace

5.4. Změna textů SMS zpráv

Komunikátor má z výroby nastaveny texty SMS příkazů i texty, ze kterých skládá SMS reporty. Texty nelze měnit z klávesnice systému. Jejich změnu lze provést SW Comlink, internetem pomocí stránky www.GSMLink.cz nebo odesláním **SMS příkazu TXT** ve tvaru:

kód_TXT_n,text,n,text,.....n,text

kde

kód jakýkoliv platný přístupový kód (např. 8080, 1234)

– mezera

TXT je identifikátor pro změnu textů

Tabulka textů pro SMS (reporty a příkazy) nastavených z výroby – přenos textů s diakritikou závisí na podpoře ze strany telefonního operátora (v současné době budou SMS texty přes pevnou linku přeneseny bez diakritiky, přesto doporučujeme používat diakritiku, jelikož bude zobrazena na systémové klávesnici JA-80E/F)

n	text z výroby	n	text z výroby	n	text z výroby	n	text z výroby
0	Váš systém hlásí:	44	Periferie	332	Periferie	503	Požár
1	Periferie	45	Periferie	333	Kód	504	Tísňový poplach
2	Periferie	46	Periferie	334	Kód	505	Pokus o vyhledání kódu
3	Periferie	47	Periferie	335	Kód	506	Poplach při zapnutí napájení
4	Periferie	48	Periferie	336	Kód	507	Sabotáž
5	Periferie	49	Periferie	337	Kód	508	Konec sabotáže
6	Periferie	50	Periferie	338	Kód	509	Dočasování poplachu
7	Periferie	201	Ústředna	339	Kód	510	Zrušení poplachu uživatelem
8	Periferie	202	Servisní kód	340	Kód	511	Zajištění
9	Periferie	203	Požadavek servisní prohlídky	341	Kód	512	Odjištění
10	Periferie	204	Komunikátor	342	Kód	513	Částečné zajištění
11	Periferie	205	Klávesnice	343	Kód	514	Zajištění bez kódu
		206	Kód PCO				
12	Periferie	300	Master kód	344	Kód	515	Porucha vnější komunikace
13	Periferie	301	Kód	345	Kód	516	Obnovení vnější komunikace
14	Periferie	302	Kód	346	Kód	517	Porucha
15	Periferie	303	Kód	347	Kód	518	Porucha odstraněna
16	Periferie	304	Kód	348	Kód	519	Odpojení sítě přes 30 minut
17	Periferie	305	Kód	349	Kód	520	Odpojení sítě
18	Periferie	306	Kód	350	Kód	521	Zapnutí sítě
19	Periferie	307	Kód	400	Stav systému:	522	Vybitá baterie
20	Periferie	308	Kód	401	Zajištěno	523	Baterie v pořádku
21	Periferie	309	Kód	402	Odjištěno	524	Přepnutí do servisu
22	Periferie	310	Kód	403	Čas odchodu	525	Konec servisu
23	Periferie	311	Kód	404	Čas příchodu	526	PgX
24	Periferie	312	Kód	405	Poplach	527	PgY
25	Periferie	313	Kód	406	Servis	528	Zarušení radiové komunikace
26	Periferie	314	Kód	407	Údržba	529	Chyba vnitřní komunikace
27	Periferie	315	Kód	408	Částečné zajištění	530	Obnovení vnitřní komunikace
28	Periferie	316	Kód	409	Vybitá baterie	531	Kontrolní přenos
29	Periferie	317	Kód	410	Sabotáž	532	Nepotvrzený poplach
30	Periferie	318	Kód	411	Paměť poplachu	601	ZAJISTI
31	Periferie	319	Kód	412	Porucha	602	ODJISTI
32	Periferie	320	Kód	413	Porucha napájení	603	STAV
33	Periferie	321	Kód	414	Stave zařízení nezjištěn	604	PAMET
34	Periferie	322	Kód	415	Čas:	605	PGX ZAPNI
35	Periferie	323	Kód	416	Poslední událost:	606	PGX VYPNI
36	Periferie	324	Kód	417	Kredit nezjištěn	607	PGY ZAPNI
37	Periferie	325	Kód	418	Kredit:	608	PGY VYPNI
38	Periferie	326	Kód	419	(nastavení příkazu kredit)	Čísla 01: až 50: uváděna před periferií a kódem si komunikátor vždy doplňuje automaticky, není je třeba do textů uvádět	
39	Periferie	327	Kód	420	SMS zpracována s chybou		
40	Periferie	328	Kód	421	Výstup zapnut		
41	Periferie	329	Kód	422	Výstup vypnut		
42	Periferie	330	Kód	501	Poplach v okamžité smyčce		
43	Periferie	331	Kód	502	Poplach ve zpožděné smyčce		

- Texty **0 až 532** jsou texty ze kterých systém skládá SMS reporty událostí
- Texty **601 až 608** jsou ovládací instrukce (příkazy na které bude systém reagovat při dálkovém ovládní pomocí SMS)
- Text **419** není v komunikátoru využit

n číslo textu (0 až 608 viz tabulka dále)

, čárka (nebo tečka)

text nový text, kterým bude nahrazen původní text, v textu nelze použít tečku nebo čárku, mezera uvnitř textu je platným znakem (mezery mimo část text komunikátor ignoruje).

Poznámky:

- jednou SMS zprávou typu TXT lze změnit více textů současně (limitováno maximální délkou SMS)
- komunikátor nerozlišuje malá a velká písmena, nedoporučujeme používat diakritiku (síť O₂ ji nepodporuje)
- text SMS reportu komunikátor skládá ze 4 částí (název instalace, název události, název zdroje a čas), celkový počet znaků zprávy pro jednu SMS v ASCII může být až 160

Příklad: Je-li v systému servisní kód z výroby 8080, potom odesláním SMS s textem:

8080 TXT 20,klicenka teta Mana,21,klicenka stryc Karel

se nastaví pojmenování klíčenek naučených na adresách 20 a 21

5.5. Povolení reportů na telefon

Touto sekvencí lze zapínat a vypínat reporty na telefon následovně:

- 800** nastavené reporty SMS i voláním jsou vypnuty
- 801** všechny nastavené reporty SMS i voláním zapnuty
- 802** předávají se všechny reporty **kromě zpráv o zajištění a odjištění uživatelem číslo 41 až 50** (kódy, karty i klíčenky), nereportuje se ani ovládání Master kódem. Tímto nastavením lze vyloučit to, že uživateli bude reportováno jeho vlastní ovládání systému.
- 803** reporty se předávají při výpadku komunikace na PCO1
- 804** reporty se předávají při výpadku komunikace na PCO2

Nastavení z výroby: 801 všechny reporty zapnuty

5.6. Telefonní číslo pro okamžitý vzdálený přístup

Touto sekvencí lze nastavit telefonní číslo, kterému bude umožněn dálkový přístup do systému bez ohledu na nastavení parametru pro reakci na příchozí hovor (při volání z tohoto čísla ústředna odpoví po prvním zazvonění, tel. linka však musí protokolem CLIP předávat identifikaci volajícího).

902 xx...x *0 kde xx...x je telefonní číslo pro okamžitý vzdálený přístup

Poznámka:

- pokud je vzdálený přístup zakázán (viz 5.7.), pak není možný ani z tohoto tel. čísla.

Nastavení z výroby: smazáno

5.7. Povolení dálkového přístupu

Touto sekvencí se povoluje/zakazuje možnost dálkového přístupu do systému z telefonu a z Internetu:

- 9030** zakázán
- 9031** povolen

Nastavení z výroby: dálkový přístup povolen

5.8. Přeposílání příchozích SMS

Tato sekvence umožňuje automatické přeposílání příchozích SMS zpráv, které přijdou do komunikátoru a nejsou platným příkazem pro systém:

- 9260** zprávy se **nepřeposílají**, komunikátor je přijme, ale dále s nimi nepracuje
- 9261** zprávy se **přeposílají** na první nastavené tel. číslo uložené v paměti M1 až M8 (jsou-li např. nastavena jen čísla M5 a M6 přeposílá se na M5). Před začátek textu původní zprávy se doplňuje informace o čísle, ze kterého SMS přišla

Nastavení z výroby: zprávy se přeposílají

5.9. Reakce na příchozí hovor

Touto sekvencí lze nastavit reakci komunikátoru na příchozí volání:

- 904 x**
kde
 - x = 0 komunikátor nereaguje na příchozí volání
 - x = 1 až 8 komunikátor zvedne, trvá-li zvonění déle než x krát 5 sekund (např. x=4, zvedne po 20 sec)
 - x = 9 zvedá na druhé zavolání. Nejprve musí být detekováno jedno zvonění, pak pauza 10-45s, následně zvedá na první zvonění (vhodné např. pro obejití připojeného záznamníku).

Nastavení z výroby: 9045 – zvedá po 25s (cca 5 zvonění)

5.10. Inicializace spojení s www.GSMLink.cz

Po úspěšném připojení komunikátoru k datové síti je třeba zadat v servisním režimu sekvenci: **913**

Tím se komunikátor přihlásí na www.GSMLink.cz server a ten si zaznamená jeho IP adresu.

Při prvním dálkovém přístupu z internetu se provádí registrace systému na stránce www.GSMLink.cz

K registraci potřebujete registrační heslo (klíč) komunikátoru. To je uvedeno na štítku nalepeném přímo na desce komunikátoru.

Poznámka:

- komunikátor se serveru GSMLink pravidelně hlásí tak, aby si server mohl zkontrolovat jeho IP adresu (perioda kontroly spojení se prodlužuje pokud přístup nepoužíváte). Pokud se budete snažit připojit do instalace poté, co se změnila dynamická IP adresa komunikátoru a neproběhla ještě kontrola spojení, oznámí GSMLink, že je nutno určitou dobu na spojení počkat. Chcete-li tuto dobu zkrátit, použijte výše uvedenou sekvenci, nebo komunikátor prozvoňte z tel. čísla, které si pro tento účel nastavíte (viz 5.10.1).

5.10.1. Telefonní číslo k inicializaci spojení s GSMLink

Inicializace spojení se serverem GSMLink lze provést dálkově prozvoněním z určeného telefonního čísla. Toto číslo se nastavuje zadáním:

914 xx...x *0 kde xx...x je tel. číslo (max. 20 cifer)

Poznámky:

- Systém inicializace spojení se serverem je uveden v předchozím odstavci (viz 5.10),
- inicializace prozvoněním je možná pouze, pokud telefonní linka komunikátoru podporuje identifikaci čísla volajícího protokolem CLIP

Nastavení z výroby: vymazané

5.11. Tel. číslo SMS centra pro odchozí SMS

Pro správnou komunikaci pomocí SMS po pevné lince je nutné nastavit číslo SMS centra pro odchozí SMS:

942 xx...x *0 kde xx...x je telefonní číslo SMS centra

Poznámka:

- V ČR tuto službu nabízí operátor O₂ na čísle 14700 (nastavíte zadáním 942 14700 *0).

Nastavení z výroby: 14700

5.12. Tel. číslo SMS centra pro příchozí SMS

Stejně tak, jako pro odchozí směr, je nutné nastavit pro správný příjem SMS číslo SMS centra pro příchozí SMS:

943 xx...x *0 kde xx...x je telefonní číslo SMS centra

Poznámky:

- V ČR tuto službu nabízí operátor O₂ na čísle 14700 (nastavíte zadáním 943 14700 *0),
- pro správnou funkci je nutné mít aktivovanou službu CLIP a musí být nastaveno **předávání SMS v textové podobě**. V síti O₂ se textová podoba zapíná odesláním SMS s obsahem TXT na telefonní číslo 1234. K provedení tohoto kroku doporučujeme použít telefon SMS-8010 nebo terminál MT-77 Picolo (Jablotron).

Nastavení z výroby: 14700

5.13. Testovací přenos na PCO

K provedení testu přenosu na PCO zadejte:

961p kde p je číslo PCO (1,2)

Poznámka:

Na PCO se přenáší report periodického přenosu. Pokud zelená LED zabliká, provádí se přenos na PCO. Pokud se rozsvítí červená LED, přenos se nepodařil.

5.14. Testovací zavolání na telefonní číslo

Pro ověření správného nastavení telefonních čísel a správného připojení tel. linky je možné zadat:

962M kde M je telefonní číslo 1 až 8

Pokud je v této paměti uloženo telefonní číslo, komunikátor na něj zavolá a když hovor zvednete uslyšíte akustický signál.

5.15. Dálkové programování pomocí SMS příkazu

Komunikátor umožňuje programovat systém dálkově pomocí následujícího SMS příkazu ve tvaru:

kód_PRG_seq,seq,seq...

kde:

kód platný přístupový nebo servisní kód systému (např. 8080 nebo 1234)
_ mezera
seq sekvence zadávaná běžně zadávaná klávesnicí

Poznámky:

- v sekvencích lze použít pouze znaky které lze zadávat z klávesnice systému (0 až 9, * a #)
- komunikátor provádí sekvenci tak, že simuluje zadávání kláves na klávesnici, čárka mezi sekvencemi je interpretována jako pauza v zadávání
- pokud chcete systém dálkově programovat, musí být nejprve odjištěn a potom přepnut do programovacího režimu
- počet sekvencí v programovací SMS je omezen pouze délkou jedné SMS.

*Příklad: odesláním 8080 PRG *08080,201,# se nastaví odchodové zpoždění ústředny na 10s*

5.16. Reset připojení datové sítě

Zadáním **935** se komunikátor odhlásí ze sítě ethernet a znovu se přihlásí (obnovení DHCP). Provedením tohoto resetu se nezmění nastavení komunikátoru. Používá se po poruchách sítě pro znovu zahájení komunikace.

5.17. Reset komunikátoru

Zadáním **98080** se obnoví původní nastavení celého komunikátoru z výroby. Smažou se telefonní čísla, vymažou se všechny nepřenesené zprávy a obnoví se výrobní nastavení textů SMS.

5.18. Nastavení automatického přidělení IP adresy (DHCP)

Z výroby je komunikátor nastaven tak, že předpokládá automatické přidělení IP adresy (DHCP). Pokud tuto funkci síť nepodporuje, musíte ji touto sekvencí vypnout a zadat parametry sítě ručně (viz. následující sekvence).

9300 vypnuto
9301 zapnuto

Nastavení z výroby: zapnuto

5.19. Manuální nastavení IP adresy komunikátoru

Je-li vypnuto automatické nastavení DHCP (viz 5.18), je nutné nastavit IP adresu komunikátoru:

931 xxx xxx xxx xxx

kde: **xxx...x** je IP adresa

Příklad: pro zadání IP adresy 192.168.1.23 zadejte sekvenci 931 192 168 001 023

Nastavení z výroby: 192.168.001.211

5.20. Ruční nastavení masky sítě (Netmask)

Je-li vypnuto automatické nastavení DHCP (viz 5.18), nastavte masku sítě příkazem:

932 xxx xxx xxx xxx

kde: **xxx...x** je maska sítě

Příklad: pro zadání masky 255.255.255.0 zadejte sekvenci 932 255 255 255 000

Nastavení z výroby: 255.255.255.000

5.21. Ruční nastavení IP adresy brány sítě (Gateway)

Je-li vypnuto automatické nastavení z DHCP (viz 5.18), je nutné nastavit IP adresu brány pro komunikaci:

933 xxx xxx xxx xxx

kde: **xxx...x** je IP adresa brány sítě

LAN komunikátor JA-80V

Příklad: pro zadání IP adresy 192.168.33.1 zadejte sekvenci 933 192 168 033 001

Nastavení z výroby: 192.168.001.001

5.22. Ruční nastavení IP adresy DNS serveru

Je-li vypnuto automatické nastavení z DHCP (viz 5.18), je nutné nastavit IP adresu DNS serveru:

934 xxx xxx xxx xxx

kde: **xxx...x** je IP adresa DNS serveru

Příklad: pro zadání IP adresy 192.168.33.1 zadejte sekvenci 933 192 168 033 001

Nastavení z výroby: 192.168.001.001

5.23. Telefonní čísla / IP adresy pultu centrální ochrany

Komunikátor je schopen předávat reporty na 2 pulty centrální ochrany (PCO) - buď na každý nezávisle, nebo lze druhý pult nastavit jako zálohu pultu prvního. Na PCO1 se reporty předávají LAN sítí protokolem IP CID. Na PCO2 se reporty předávají telefonní linkou protokolem CID. Hlavní a záložní IP adresy / tel. čísla pultu se nastavují zadáním:

Hlavní: **01 p xx...x *0**

Záložní: **02 p xx...x *0**

kde:

p 1=PCO1, 2=PCO2

xxx...x IP adresa a port pro PCO1– zadává se ve formátu př.:

01 2 *8 192 168 001 123 08080 *0

kde *8 vloží znak #, který uvozuje IP adresu, ta se musí zadat jako 12 cifer následovaných 5 ciframi portu (vše bez oddělovačů)

tel. číslo (max.20 číslic) pro PCO2

Mazání čísel / adres PCO se provede pomocí **01p*0** nebo **02p*0**. Jsou-li IP adresy / telefonní čísla vymazány, přenos se neprovádí.

Poznámky:

- komunikátor se nejprve snaží předat informaci na hlavní číslo / adresu pultu, pokud se to nepodaří, snaží se data předat na záložní číslo / adresu.
- Protokol **IP CID umožňuje velmi častou kontrolu spojení** (např. každých 5 minut).
- telefonní protokol Contact ID lze směřovat na běžný PCO připojený telefonní linkou (musí podporovat Contact ID)
- Protokol IP CID lze přijímat pouze pulty, které podporují protokoly Jablotron – v celé ČR lze využít službu www.oko1.cz
- Jako záložní přenos na PCO lze využít rovněž možnost zavolání určitého čísla viz 5.3. Tato metoda je vhodná pro reportování zdarma prozvoněním. PCO používá několik tel. linek, přičemž na každé se rozlišuje identifikace volajícího. Tím, na které číslo komunikátor volá, se pak určuje, co se reportuje. Protože je komunikátor JA-80V schopen volat až 8 tel. čísel, může takto reportovat až 8 různých událostí. PCO hovor z komunikátoru nepřijímá, pouze rozliší, které číslo volá = identifikace objektu (taková komunikace se nezaplatňuje).

Nastavení z výroby: všechna telefonní čísla / IP adresy jsou vymazány

5.24. Čísla objektu pro PCO

Číslem objektu kterým se systém identifikuje na pultu centrální ochrany se nastavuje sekvencí:

03 p zz..z *0

kde:

p 1=PCO1, 2=PCO2

zz..z číslo objektu, max. 8 znaků (0 až 9 a *1=A až *6=F)

Nastavení z výroby: pro oba pulty = 0000

5.25. Komunikační protokol PCO

Komunikační protokol se nastavuje zadáním:

04 p x

kde:

p 1=PCO1, 2=PCO2
x 0=Contact ID, 1= IP CID

Poznámky:

- Protokol **IP CID** je **nejrychlejší** z uvedených protokolů a jako jediný **umožňuje velmi častou kontrolu spojení** (např. každých 5 minut).
- protokol Contact ID lze směřovat na telefonní číslo běžného PCO připojeného telefonní linkou (musí podporovat Contact ID)
- Protokol IP CID lze přijímat pouze pulty, které podporují protokoly Jablotron – v celé ČR lze využít službu www.oko1.cz

Nastavení z výroby: pro oba pulty Contact ID

5.26. Výběr událostí reportovaných na PCO

Systém rozlišuje 32 typů událostí viz následující tabulka. Touto sekvencí lze nastavit, které události se mají na PCO reportovat:

05 p uu x

kde **p** 1 = PCO1, 2 = PCO2
uu číslo události 01 až 32
x 0 = nereportovat, 1 = reportovat

Nastavení z výroby: všechny události se reportují

Číslo uu	Událost
01	Poplach vloupání - okamžitý
02	Poplach vloupání – zpožděný vstup
03	Poplach požární
04	Tišňový poplach
05	Překročení počtu pokusů zadat kód
06	Poplach při zapnutí napájení
07	Sabotáž
08	Konec sabotáže
09	Dočasování poplachu
10	Zrušení poplachu uživatelem
11	Zajištění
12	Odjištění
13	Částečné zajištění
14	Zajištění bez zadání kódu
15	Chyba vnější komunikace
16	Obnovení vnější komunikace
17	Porucha
18	Porucha odstraněna
19	Odpojení sítě delší než 30 minut
20	Odpojení sítě
21	Připojení sítě
22	Vybitá baterie
23	Baterie v pořádku
24	Přepnutí do servisu
25	Konec servisu
26	PGX zapnutí/vypnutí
27	PGY zapnutí/vypnutí
28	Zarušení radiové komunikace
29	Chyba vnitřní komunikace
30	Obnovení vnitřní komunikace
31	Kontrolní přenos
32	Nepotvrzený poplach

Kromě uvedených volitelných reportů komunikátor předává některé reporty vždy - např. požadavek ročního servisu - je-li zapnut v ústředně (reportem 1393 CID)

5.27. Opakování přenosů na PCO

Komunikátor se snaží předat report na hlavní IP adresu/číslo, v případě neúspěchu pak na záložní. Když se přenos nepodaří, opakuje komunikátor pokus o předání na tento pult s prodlevou, která se nastavuje touto sekvencí:

06 p x

kde

p 1 = PCO1, 2 = PCO2
t je délka prodlevy: 0=okamžitě, 1 až 9 = 1 až 9 minut

Nastavení z výroby: pro oba pulty 1 minuta

5.28. Perioda kontroly spojení s PCO

Kontrolní přenos na PCO se zapíná jako report události číslo 31 (viz 5.26). Touto sekvencí se určuje, jak často má být kontrolní přenos prováděn:

07 p h:mm

kde

p 1 = PCO1, 2 = PCO2
hh hodiny
mm minuty

Poznámky:

- V servisním režimu se kontrolní přenos nepřenáší.
- Na PCO1 = protokol **IP CID** lze nastavit velmi častou kontrolu spojení (v praxi každých 5 minut).

Nastavení z výroby: 24 hodin od poslední komunikace pro oba pulty

5.29. Povolení přenosů na PCO (zálohování pultů)

Touto sekvencí lze zapínat a vypínat přenosy na oba pulty a lze též nastavit to že pult č. 2 bude zálohou pultu č. 1:

Přenos na pult PCO lze vypnout nebo zapnout - např. při testování zařízení (bez ztráty nastavení přenosů), zadáním:

00 p x

kde

p 1=PCO1, 2=PCO2
x 0=vypnuto, 1=zapnuto, 2=zálohuje PCO1 (2 lze zadat jen pro PCO2)

Poznámka: je-li PCO2 nastaven jako záloha PCO1, předávají se na něj reporty jen v případě, že je nelze předat na PCO1. Každá událost se nejprve reportuje na PCO1 (hlavní i záložní tel. číslo / IP adresu) a pokud není přenos úspěšný, reportuje se událost na PCO2. Při prvním přenosu na záložní PCO2 se současně předá report "porucha linky č.1."

Nastavení z výroby: přenosy na oba pulty jsou vypnuty

5.30. Zaznamenat předání reportu PCO do paměti

Tato sekvence umožňuje zvolit, zda se do paměti ústředny bude zaznamenávat každé úspěšné předání reportu na PCO:

080 nezaznamenávat

081 zaznamenávat

Poznámka: pro spolehlivé protokol IP CID doporučujeme reporty nezaznamenávat, ale zapnout indikaci poruchy nepředání události do 110s (viz 5.31). Tak se nebude paměť událostí zanášet zbytečným množstvím záznamů o úspěšném předání reportů, ale nebude-li report předán do 110s, zaznamaná se porucha přenosu.

Nastavení z výroby: zaznamenávat

5.31. Indikovat poruchu nepředání na PCO do 110s

Tato sekvence umožňuje zvolit, že v případě nepředání reportu na PCO do 110s bude systém indikovat poruchu komunikátoru (včetně zápisu poruchy do paměti událostí):

090 neindikovat

091 indikovat

Poznámky:

- komunikátor se pokouší informaci předat i po vyhlášení poruchy komunikace (úspěšným předáním reportu se indikace poruchy ukončí)
- pro report kontrola spojení je časový limit vyhlášení poruchy komunikace 300 minut. Pokud se však v době jeho nepředání objeví požadavek přenosu jiného reportu, začne se odměřovat 110s.

Nastavení z výroby: neindikovat

5.32. IP adresa pro datové přenosy

Komunikátor podporuje přenos speciálních dat ze systému na určenou IP adresu (např. obrazové informace na img.jablotron.cz), která se nastavuje sekvencí:

013 xx..x □□

kde:

xxx...x je IP adresa a port – zadává se ve formátu např.:

013 *8 077 104 220 129 07070 *0

*8 vloží znak #, čímž je označeno, že se jedná o IP adresu, ta se musí zadat jako 12 cifer následovaných 5 ciframi portu (vše bez oddělovačů)

Vymazání této IP adresy se provede zadáním **013*0**.

Nastavení z výroby : IP adresa je nastavena 77.104.220.129 7070 (img.jablotron.cz)

5.33. Uzamknout nastavení PCO kódem

Nastavení všech parametrů které ovlivňují předávání informací na pult centrální ochrany lze uzamknout kódem. Uzamknutí se provede zadáním sekvence:

901 xx..x *0 kde xx..x je váš kód (4 až 8 cifer)

Poznámky:

- Zadáním kódu touto sekvencí a následným ukončením režimu servis se uzamkne nastavení všech parametrů které ovlivňují přenos na PCO (vyznačeno v přehledu sekvencí viz 5).
- Pokud je nastavování PCO uzamknuto, lze jej v **servisním režimu** povolit zadáním **901 xx..x *0** kde xx..x je váš nastavený kód. Ukončením servisu se nastavení opět uzamkne.
- Uzamknutí lze trvale zrušit vymazáním uzamykacího kódu zadáním **901*0** (kód lze vymazat pouze je-li nastavení PCO odemknuto)

Nastavení z výroby: nastavení PCO je odemknuto

5.34. Podpora funkce Engineer reset

Od této verze firmware komunikátoru je podporována funkce Engineer reset (nutný také firmware ústředny KE60108 a vyšší). Tato funkce předpokládá připojení systému na PCO. Vychází z požadavku normy DD243, kdy po poplachu dojde k zablokování ústředny. Ústřednu lze pak odblokovat jen kódem PCO. **Až do zadání tohoto kódu je systém zcela blokován - nelze jej ovládat a ani nastavovat a to jak v režimu údržba, tak i v režimu servis.**

Kód PCO lze zadat:

GSMLink do pole pro zadání přístupového kódu
příkazová SMS tvar SMS: *PCO kód_příkaz (např. *12345678 STAV)

6. Konfigurace lokální datové sítě

Na síti ethernet (LAN, intranet, internet) je každé zařízení identifikováno IP adresou (např. 192.168.250.20). Adresa může být buďto veřejná nebo privátní (například počítače připojené do firemní sítě mají privátní adresy, domácí počítač připojený do internetu přes poskytovatele má veřejnou IP adresu). Před vlastním připojením ethernetového kabelu je potřeba nastavit IP adresu komunikátoru tak, aby nekolidovala s jiným počítačem na síti. IP adresu je možné nastavit buďto ručně nebo použít automatické nastavení (viz 5.18).

- Ruční nastavení adresy předpokládá znalost základních parametrů jako jsou volná IP adresa pro komunikátor, použitá maska podsítě a výchozí brána dané lokální sítě. Pokud uvedené parametry neznáte, kontaktujte správce sítě.
- Při automatickém nastavení adresy kontaktujte správce sítě pro přidělení IP adresy vašemu komunikátoru. Pro přidělení IP adresy je třeba sdělit správcí sítě MAC adresu – naleznete ji v dokumentaci komunikátoru a na štítku přímo na desce komunikátoru.

7. Upřesňující údaje

7.1. Jak komunikátor předává reporty

Při požadavku předat report (např. při poplachu) komunikátor:

- předává na 1. PCO (pokusi se o předání na hlavní IP adresu, při neúspěchu se snaží předat na záložní IP adresu a v případě neúspěchu tuto činnost opakuje),
- následně stejným způsobem předá informace na 2. PCO pokud je nastaveno samostatně. Je-li 2. PCO nastaveno jako záloha, předává se na něj informace jen v případě neúspěšného přenosu na 1. PCO,

LAN komunikátor JA-80V

- předá SMS report (1. tlf.číslo, 2. tlf.číslo, ... , 8. tlf.číslo)
- reportuje zavoláním (1. tlf.číslo, 2. tlf.číslo, ...) - na každé telefonní číslo volá pouze jednou bez ohledu na to, zda byl hovor přijat
- pokud byly pokusy o předání reportu na PCO neúspěšné, opakuje se snaha o předání s nastavenou periodou (viz 5.27).

Pokud během předání poplachových informací z komunikátoru dojde ke zrušení poplachu uživatelem, jsou nepřenesešené SMS reporty a volání zrušeny, reporty na PCO se vždy předávají všechny.

7.2. Signálky komunikátoru

Zelená LED signálka na desce komunikátoru indikuje:

- pravidelné blikání – probíhá přenos na PCO, SMS, vzdálený přístup
- nesvítí – ve frontě čekají události pro přenos na PCO – neprobíhá přenos
- trvale svítí – v komunikátoru nejsou žádné nepředané události na PCO

Červená LED signálka na desce komunikátoru indikuje:

- nesvítí – přenos na PCO v pořádku
- svítí – chyba přenosu alespoň na jedno PCO

Žlutá LED signálka na desce komunikátoru indikuje:

- pravidelné blikání – síť ethernet je připojena, DHCP není funkční
- nesvítí – síť ethernet není připojena
- trvale svítí – připojení na síť ethernet je v pořádku

7.3. Chování komunikátoru při přepnutí do Servisu

Je-li systém přepnut do servisního režimu:

- komunikátor dokončí probíhající přenos na PCO
- probíhající reportování voláním se ukončí
- dosud nepředané SMS reporty a zavolání jsou smazány (nedojde k jejich předání ani po ukončení servisu)
- nepředané PCO reporty se vymažou jen po změně tel. čísla / IP adresy nebo čísla objektu pro PCO
- reporty o zklidnění poplachu nebo poruchy jsou na PCO přenášeny i během servisu
- změny v nastavení komunikátoru se projeví až po ukončení servisu

7.4. Nastavování komunikátoru v režimu Údržba

Je-li v nastavení ústředny povoleno nastavování tel. čísel v režimu Údržba, potom lze výše uvedenými sekvencemi nastavovat v režimu Údržba následující parametry komunikátoru:

- telefonní čísla M1 až M7
- výběr událostí reportovaných SMS a zavoláním

7.5. Dálkový přístup Internetem

Do systému lze přistupovat dálekově internetem pomocí stránky www.GSMLink.cz, která umožňuje buď kompletní nastavování systému (montážnímu technikovi) nebo ovládání systému (uživateli). Pro dálkový přístup je nutné:

- připojit LAN síť, která umožňuje komunikaci na www.GSMLink.cz
- provést registraci zařízení na stránce GSMLink. Při registraci:
 - si nastavíte vaše přístupové jméno a heslo
 - zadáte registrační kód komunikátoru (viz štítek na komunikátoru)
 - zadáte váš přístupový kód do systému (uživatelský, nebo servisní) – tím je pak určeno jaký přístup vám stránka poskytne
 - po zadání uvedených parametrů lze navázat spojení se systémem
- pro další přístupy do systému již budete potřebovat pouze vámi nastavené přístupové jméno a heslo (případně ještě přístupový kód do systému pokud nepovolíte, aby si jej váš počítač zapamatoval)
- k přístupu lze uvedeným způsobem oprávnit více lidí - své registrace mohou mít nezávisle jak servisní technik, tak i uživatel(é) systému
- servisní technik si ve své registraci může snadno přidávat další instalace tak, že si při dálkovém přístupu do systémů pouze vybírá ze seznamu registrovaných instalací
- na stránce www.GSMLink.cz je umístěna demonstrační verze dálkového přístupu
- přístup prostřednictvím www.GSMLink.cz poskytuje Jablotron s.r.o. svým zákazníkům zdarma
- pokud je komunikátoru ve vztahu k stránce www.GSMLink.cz přidělována IP adresa dynamicky, potom se může stát, že v některých případech bude nutné s dálkovým přístupem počkat (GSMLink informuje jak dlouho). Čekání lze zkrátit prozvoněním z nastaveného tel. čísla (viz 5.10.1).

7.6. Přehled report kódu na PCO

Zpráva na PCO se skládá z: čísla objektu, kódu události, subsystému a čísla zdroje. Ve formátu IP CID se posílá ještě časová značka.

Tabulka kódů událostí

Report kód	Událost	zapíná se událostí uu
1130 / 3130	Poplach v okamžité smyčce / konec	1 / 9
1134 / 3134	Poplach ve zpožděné smyčce / konec	2 / 9
1110 / 3110	Poplach v požární smyčce / konec	3 / 9
1120 / 3120	PANIC poplach / konec	4 / 9
1461 / 3461	Poplach překročením pokusů o zadání kódu / konec	5 / 9
1140 / 3140	Poplach po zapnutí napájení / konec	6 / 9
1137 / 3137	Narušení tamperu / Všechny tampery OK	7 / 8
1144 / 3144	Tamper periferie / všechny tampery ok	7 / 8
1406	Zrušení poplachu uživatelem	10
1401 / 3401	Odjištění / Zajištění	12 / 11
3402	Částečné zajištění	13
3408	Plné zajištění bez kódu	14
1354 / 3354	Chyba vnější komunikace / Obnovení vnější komunikace	15 / 16
1300 / 3300	Porucha (kromě periferie) / Všechny poruchy odstraněny	17 / 18
1330 / 3330	Porucha periferie / všechny poruchy odstraněny	17 / 18
1301 / 3301	Odpojení AC delší než 30 minut, odpojení AC / Připojení AC	19, 20 / 21
1302 / 3302	Porucha baterie (kromě periferie) / všechny baterie OK	22 / 23
1384 / 3384	Porucha baterie periferie / všechny baterie OK	22 / 23
1306 / 3306	Přepnutí do servisu / Konec servisu	24 / 25
1661 / 3661	PgX sepnuto / PgX rozepnuto	26
1662 / 3662	PgY sepnuto / PgY rozepnuto	27
1355	Zarušení VF	28
1350 / 3350	Chyba vnitřní komunikace / Obnovení vnitřní komunikace	29 / 30
1602	Periodický přenos	31
1138	Nepotvrzovaný poplach	32
1351	Chyba komunikace na PCO1	na záložní PCO (je-li nastaveno)
1393	Pravidelná roční prohlídka	17
1551 / 3551	Komunikátor blokován / konec	31 jen pro IP CID

Tabulka čísel zdrojů

Zdroj	Název
701	Ústředna
731	Komunikátor
741	Klávesnice
001 - 050	Periferie 1 – periferie 50
500	Master kód
599	Servisní kód
501 - 550	Kód 1 – kód 50

Subsystém: u všech zpráv je defaultní 01
 Dělený systém pro zajištění a odjištění: 02 = A, 03 = B
 Nedělený systém pro částečné zajištění: 02 = A, 03 = AB

8. Technické parametry komunikátoru

napájení komunikátoru 12V DC (z ústředny)
 klidový odběr proudu cca 35 mA

splňuje EN 50131-1/2006, Z1, ČSN EN 50136-1-1, 2-1 jako:
ATS 4 s nastavenou nulovou prodlevou v komunikaci (sekvence 06p0)
ATS 5 při použití IP CID protokolu = PCO1 a s nastavenou nulovou prodlevou v komunikaci (sekvence 06p0)
 prostředí vnitřní všeobecné dle ČSN EN 50131-1 (-10 až 40 °C) třída II
 bezpečnost ČSN EN 60950
 EMC ČSN EN 55022, ČSN EN 5030-4
 identifikace volacího (CLIP) ETSI EN 300 089 V3.1.1(2000-12)



JABLOTRON ALARMS a.s. prohlašuje, že výrobek JA-80V je navržen a vyroben ve shodě s harmonizačními právními předpisy Evropské unie: směrnice č.: 2014/35/EU, 2014/30/EU, 2011/65/EU, je-li použit dle jeho určení. Originál prohlášení o shodě je na www.jablotron.com v sekci Ke stažení.



Poznámka: Výrobek, ačkoliv neobsahuje žádné škodlivé materiály, nevyhazujte do odpadků, ale předejte na sběrné místo elektronického odpadu. Podrobnější informace na www.jablotron.com v sekci Ke stažení.