

FR-SET - příslušenství pro instalaci do Škody Fabia II / Roomster

Sada příslušenství pro instalaci do Škody Fabia II / Roomster slouží ke snadné a rychlé montáži autoalarmů CA-11 Rex plus, CA-32x Akcent a CA-180x Athos bez potřeby vrtání otvorů do karoserie vozu. Modul FB-DV navíc umožňuje zajistit u autoalarmu plnohodnotně funkci znovuzajištění.

Obsah balení:

diodový modul FB-DV	1 ks
kovový držák sirény a kapotového spínače	1 ks
kapotový spínač s přípojovacím konektorem a kabeláží	1 ks
odpor 180 Ohm	1 ks

Diodový modul FB-DV

Modul FB-DV je osazen konektory, které jsou shodné s originálními konektory vozu. Takže při napojování do vozu lze původní vodiče vypíchnout a vřadit mezi ně modul FB-DV. Pokud nemáte vhodný vypichovák k dispozici, je nutné vodiče jdoucí do řídicí jednotky přestříhnout, stejně tak konektory z FB-DV a vodiče napojit pájením. Vyjmutí vodičů z konektorů bez vypichováku bohužel zpravidla nelze provést bez poškození konektoru.

Technické parametry:

napájecí napětí:	typ 12V ss (10-16V)
rozsah pracovních teplot	-40 až +85 °C
výrobek je shodný s typem schváleným MD ČR č.o. 1141	

Montáž modulu

- sundejte kryt nad pedály, aby jste se dostali k řídicí jednotce vozu
- z řídicí jednotky vozu vytáhněte 18-pólový konektor XS-4, ve kterém jsou osazeny kontakty bočních dveří (**obr. 1**) a sousední konektor XS-5, kde je zapojen kontakt kufru
- vypíchněte z konektoru jednotlivé kontakty k tomu určeným vypichovákem
- do takto uvolněných pozic zapojte výstupní vodiče z modulu FB-DV s dutinkami – barvy vodičů dodržte dle schématu
- původní vodiče vypíchnuté z konektorů XS-4 a XS-5 osadte do 8-pól. zásuvky (**obr. 1**) tak, aby po zapojení do 8-pól. zástrčky odpovídaly pozice jednotlivých barev podle schématu a propojte osazenou zásuvku se zástrčkou na FB-DV
- výstupní bílý vodič z modulu FB-DV napojte na vstup alarmu pro dveřní kontakty, žluto-bílý můžete buď vyvést u alarmu na samostatný vstup (např. na AL2) nebo propojit s bílým vodičem, čímž sloučíte poplachový vstup dveří a kufru do jednoho
- přes modul je vyveden i kontakt „15“ klíčku zapalování, k alarmu připojte na modrý vodič
- modul a konektor přitáhněte k originální kabeláži vázacími pásky

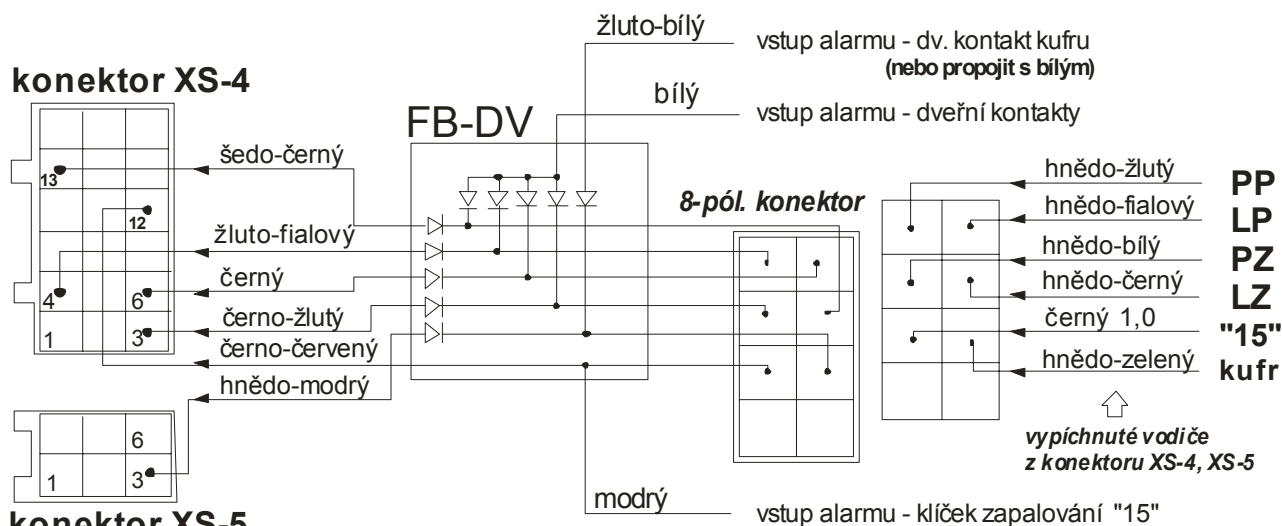

Obrázek 1

Tabulka připojovacích bodů pro Škoda Fabia II a Roomster:

dveře	konektor	poz.	Škoda Fabia II/ Roomster	Barva vodiče modulu FB-DV
LP	XS-4	6	hnědo-fialový	černý
PP	XS-4	4	hnědo-žlutý	žluto-fialový
LZ	XS-4	13	hnědo-černý	šedo-černý
PZ	XS-4	3	hnědo-bílý	černo-žlutý
kufr	XS-5	3	hnědo-zelený	hnědo-modrý
„15“	XS-4	12	černý	černo-červený

Držák sirény a kapotového spínače

Konzola spínače kapoty se v motorovém prostoru připevňuje pod šrouby zámku kapoty. Lze na ni také připevnit standardně dodávanou sirénu SA-530 (viz.obr. 2), nebo v případě nedostatku místa (u některých typů motorů) piezosirénu SA-107. Po připevnění konzoly a sirény spojíme černý vodič ze sirény s hnědým vodičem od spínače a červený vodič ze sirény prodloužíme a připojíme na výstup SIR autoalarmu. Oba spoje pájíme a následně izolujeme. Hnědý vodič vedeme k originálnímu kostřicímu bodu (viz. obr. 3) a pomocí oka připevníme pod matku. Celý svazek potom bandážujeme černou izolační páskou. Kabelový svazek u držáku fixujeme k bovdenu vedoucímu od zámku. Dbáme při tom, aby se svazek nemohl poškodit o mechanismus zámku. Dále svazek fixujeme k původním kabelovým svazkům.



Obrázek 2



Obrázek 3

Připojení ovládání centrálního zamykání

Vodiče alarmu pro zamčení / odemčení připojte na modro-žlutý vodič vedoucí ve svazku ze dveří řidiče. Zamykání je aktivováno minusovým signálem, odemykání minusovým signálem přes odpor **180 ohmů** na stejném vodiči. Tento odpor naleznete v balení FB-SET. *Při testování uveďte dveřní zámky do stavu zavřených dveří.*

Poznámka: je-li požadováno dovírání oken u vozu, je třeba přivést signál pro uzamčení (60 sec.) na modro-žlutý vodič přímo ve dveřích řidiče mezi servomotorem a řídící jednotkou na motoru stahování okna.



Jablotron s.r.o.
Pod Skalkou 33
466 01 Jablonec nad Nisou
Tel.: 483 559 911
fax: 483 559 993
Internet: www.jablotron.cz