

Teclado inalámbrico JA-150E

El teclado es un componente del sistema **JABLOTRON 100** utilizado para controlar el panel de control y mostrar el estado actual. Mediante una entrada externa se puede conectar un detector de puerta al teclado.

Es necesario usar este manual en combinación con el manual de instalación y usuario del sistema **JABLOTRON100**.

El teclado contiene 4 botones de función (5), una pantalla LCD (3), un indicador del sistema (2), indicadores de estado A, B, C, D (1), un teclado con lector de tarjeta/tag RFID (4).



Figura 1: 1 – indicadores de estado A, B, C, D; 2 – indicador del sistema; 3 – pantalla LCD; 4 – teclado y lector RFID; 5 – botones de función A, B, C, D; 6 – pestaña para apertura de teclado; 7 – baterías; 8 – terminal BUS desmontable; 9 – contacto de sabotaje; 10 – conector mini USB; 11 – número de producción

Instalación

1. Abra la caja del teclado presionando la pestaña de la parte inferior (6) utilizando un destornillador.
2. Atornille la base de plástico en el lugar seleccionado. Recomendamos utilizar los cuatro agujeros de montaje y los tornillos para fijar la base de plástico. Para cumplir el criterio de grado 2 EN 50131 la base de plástico debe ser atornillada por lo menos con dos tornillos utilizando el agujero de montaje cercano al contacto de sabotaje y el de la esquina en diagonal.
3. Inserte dos baterías de litio CR123A en el teclado.
4. Inserte el teclado otra vez en la base de plástico y bloquee la pestaña inferior utilizando un destornillador.
5. Proceda de acuerdo con el manual de instalación del panel de control. Procedimiento básico:
 - a. Debe haber al menos un módulo de radio JA-111R instalado en el panel de control. El teclado debe estar en el rango de comunicación.
 - b. Cuando se enciende el dispositivo, el indicador del sistema (2) empezará a parpadear repetidamente en amarillo indicando que el teclado aún no ha sido asignado al sistema.
 - c. Abra el software **F-Link**, seleccione la posición requerida en la pestaña **Dispositivos**, y pulse el botón **Asignar** que abrirá el modo asignación.
 - d. Presione la cubierta del teclado para asignarlo y el indicador LED amarillo empieza a parpadear (dos veces con pausa) indicando modo Servicio, que durará unos segundos. La señal de asignación se envía al introducir las baterías en el teclado o presionando el contacto de sabotaje.

Notas:

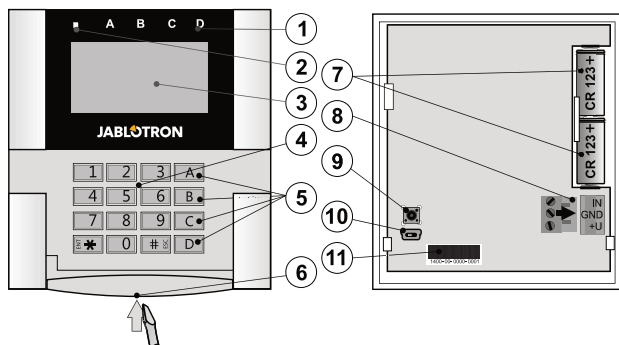
- La asignación también es posible introduciendo el código de producción (11) en el software **F-Link** o utilizando el escáner de código de barras. Todos los números bajo el código de barras deben ser introducidos (ej. 1400-00-0000-0001).

Instalación de un contacto magnético

El teclado soporta la conexión de un detector magnético de puerta. La entrada IN reacciona al ser desconectada del contacto GND. La reacción del panel de control a la activación de la entrada IN es configurable en el SW **F-Link**.



Figura 2: conexión de un contacto magnético

Ajustes de las propiedades

Vaya a la pestaña **Dispositivos** en el software **F-Link**. Cuando esté en la posición del teclado, pulse en la opción **Ajustes internos** y se mostrará una ventana de diálogo con todas las propiedades. Los ajustes internos están separados en 2 pestañas básicas: **Función** y **Ajustes**.

La pestaña Función:

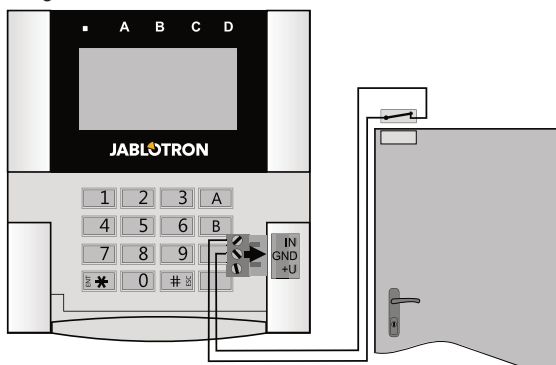
Hora – muestra la hora actual en la parte superior derecha de la pantalla del teclado.

Texto de usuario – permite mostrar cualquier texto, por ejemplo, el número de teléfono de la empresa instaladora, etc.

Temperatura – muestra la temperatura medida por uno de los termómetros seleccionado en la parte inferior derecha de la pantalla del teclado.

Botones de función – en la parte izquierda hay una selección de funciones de botón. En la parte derecha hay una selección de particiones o salidas PG a las que se asignarán las funciones. Se pueden asignar las siguientes funciones para los botones de función: Ninguno, Desarmado/Armado parcial, Desarmado/Armado parcial / Armado, Indicación de partición, Pánico, Fuego, Pánico audible, Problemas de salud, PG ON/OFF, PG ON, PG OFF, Indicación de PG, Indicación inversa de PG, botón de función Común.

Autorización – el armado y desarmado requiere autorización de usuario. Cuando este parámetro está deshabilitado los botones de función se pueden controlar sin autorización, sin embargo, esto no aplica para el Desarmado de una partición, que siempre requiere autorización. Ambos estados de las salidas PG, ON y OFF, pueden ser configurados para ser manejados con o sin autorización.

Importar – permite copiar los ajustes desde otro teclado del mismo tipo que ya esté asignado. Por ejemplo, puede ser utilizado cuando en una instalación tenemos múltiples entradas y es necesario que todos los teclados tengan idénticas funciones. Además, esta función puede ser utilizada cuando reemplazamos un teclado en fallo por otro. El botón **Importar** proporciona la historia de ajustes del teclado de una posición en particular.

Partición – selecciona las particiones que pueden ser controladas a través de autorización (utilizando un chip RFID o código).

PG – selecciona las salidas PG que pueden ser controladas a través de autorización (utilizando un chip RFID o código).

La pestaña Ajustes:

Señalización acústica de las particiones seleccionadas:

Volumen más alto – aumenta el volumen de indicación (no aplica a alarmas).

Alarmas – indica alarmas (suena una sirena).

Retraso de entrada – sonido continuo durante el retraso de entrada

Retraso de salida – beep lento (1x por segundo).

Retraso de salida cuando parcialmente armado – beep lento (desactivado por defecto).

Cambio de estado – un beep cuando cambia el estado.

Función:

Ajustes de señalización óptica:

1. **Señalización permanente** – el teclado indica permanentemente. Cuando se desconecta la alimentación principal, indica del mismo modo que la opción 3. Cuando se restaura la alimentación principal el teclado vuelve a indicar de nuevo permanentemente.
2. **Cambio de estado de partición/PG en el teclado** – se indica el cambio de estado de una partición/PG en el botón de función específico y el indicador de estado. Los retrasos de entrada y alarmas se indican por todos los botones de función e indicadores de estado.
3. **Cambio de estado de partición/PG en botón de función** – el teclado indica tras un cambio de estado en una partición/PG, retraso de entrada y alarma solo a través del botón particular e indicador de partición.
4. **Cambio de estado en el teclado** – el teclado indica tras un cambio en la partición/PG a través del botón particular y el indicador de partición. Los retrasos de entrada y alarmas son indicados solo acústicamente.
5. **Retrasos de entrada/Alarmas** – el teclado indica retrasos de entrada y alarmas con un botón de función e indicador de estado. El cambio en partición/PG no se indica ni acústica ni visualmente.
6. **Despertar al pulsar** – el teclado empieza a indicar óptica y acústicamente tras abrir la cubierta frontal y también cuando se pulsa una tecla o botón de función.

Lector RFID:

Para ahorrar energía limitamos la funcionalidad del lector RFID a 3 segundos tras pulsar la cubierta del teclado. El lector puede ser completamente deshabilitado. Estos ajustes aplican para teclados inalámbricos y módulos de acceso siempre y cuando sean alimentados permanentemente a través de una fuente de alimentación externa, de otro modo el lector RFID se apagará automáticamente.

Permanente activo – el lector RFID siempre está activo. Funciona solamente cuando los *Ajustes de señalización óptica* están configurados en la opción 1 – Señalización permanente.

Activar al pulsar – cuando está activado, el lector RFID despierta durante 3 segundos.

Deshabilitado – RFID está permanentemente deshabilitado.

Activar a través de pulsación o autorización requerida – el teclado despierta tras la pulsación de la cubierta del teclado o por autorización requerida, por ejemplo, durante el retraso de entrada.

Despertar el teclado con una tarjeta RFID: además de abriendo o apretando la cubierta del teclado, este se puede despertar a través de una tarjeta/tag RFID. No se recomienda habilitar esta función si el teclado está rodeado de objetos metálicos o cables eléctricos. Si esta función está habilitada, es necesario comprobar que el teclado no se despierta por sí mismo.

Desarmar una partición a través de autorización solo durante el retraso de entrada – utilizando un código o un tag RFID desarmará la partición durante el retraso de entrada (si el usuario tiene acceso a la partición). Esta autorización puede ser utilizada con teclados inalámbricos solo cuando se anuncia el retraso de entrada.

ADVERTENCIA: Esta función no es recomendada cuando el panel de control está configurado para usar partición Común. Podría ocurrir un desarmado de todas las particiones asignadas a la partición Común o incluso del panel de control entero (cuando presiona el botón Desarmar le seguirá una autorización).

Pánico retrasado – esta función genera una alarma de pánico (silencioso o audible) con un retraso configurable durante el cual puede ser cancelado. La activación y desactivación se realiza a través del botón de función configurado con las funciones Pánico o Pánico silencioso. Presionando el botón se active el retraso. Presione una segunda vez para cancelar el retraso. Cuando la autorización está habilitada entonces se requiere autorizarse para la activación y desactivación. El retraso es configurable de 1 a 255.

Intensidad de iluminación

Indicadores – intensidad de retroiluminación de los indicadores

Botones de función – intensidad de retroiluminación del teclado

Teclado – intensidad de retroiluminación del teclado

Pantalla – intensidad de retroiluminación de la pantalla LCD

Contraste – contraste de la pantalla LCD



Una configuración del teclado que cumpla con requerimientos de certificación debe ser seleccionada en la lista de Perfiles del sistema en la pestaña Parámetros del SW F-Link.

Modo stand-by automático

Cuando el teclado está alimentado por las baterías ahorra energía apagando la indicación del sistema y la pantalla tras 10 segundos sin pulsación en alguna tecla o cuando se cierra la cubierta del teclado. Sin embargo, el teclado mantiene la comunicación con el panel de control y señalará, por ejemplo, el retraso de entrada. El teclado estará completamente activo al abrir la cubierta del teclado, presionar o presentar una tarjeta RFID (siempre que esta función haya sido activada en los *Ajustes*).

Alimentación alternativa

El teclado puede ser alimentado desde una fuente externa conectando 12 V DC entre los terminales +U y GND. Puede utilizar el adaptador de corriente DE06-12, adecuado para ocultarlo en la instalación.

Cuando el teclado es alimentado externamente, comunicará con el panel de control permanentemente e indicará los estados del sistema de acuerdo a los parámetros seleccionados en sus *Ajustes internos* en la pestaña *Dispositivos*. Mantenga las baterías en el teclado, aunque utilice alimentación externa, proporcionarán un respaldo en caso de desconexión de alimentación principal. Las baterías insertadas en el teclado no pueden ser recargadas por la alimentación externa.

Cambio de baterías

El teclado revisa automáticamente el estado de sus baterías. Cuando las baterías están cerca de ser descargadas, el teclado informará al panel de control de que las baterías necesitan ser cambiadas. Deberán ser cambiadas en un período de dos semanas tras la aparición del aviso. El panel de control debe estar en modo Servicio antes de sacar el teclado de su posición (de otro modo se generará una alarma de sabotaje).

Nota: Para asegurarse de que el teclado trabaje correctamente, le recomendamos que utilice las baterías suministradas por su distribuidor u otras baterías de litio de marca reconocida.

Indicación óptica

Indicador del sistema:

Luz verde continua – operación normal. Particiones controladas a través del teclado OK, no hay fallos.

Luz amarilla continua – operación normal. Fallo reportado en alguna de las particiones controladas. Puede tener información más detallada a través del menú interno del teclado LCD tras ser autorizado, en función de sus derechos de acceso.

La indicación óptica es seguida del logo de Jablotron dando vueltas en la pantalla LCD entonces representa un fallo de comunicación entre el teclado y el panel de control.

Luz roja continua – el teclado está en modo BOOT, utilizado durante la actualización de firmware.

Parpadeo verde (2Hz) – autorización en curso durante la cual el usuario puede cambiar el estado de los botones de función o navegar por el menú del teclado. La autorización se extiende durante 8 segundos desde la última vez que se ha presionado cualquier botón o se puede cancelar pulsando ESC.

Parpadeo amarillo (8Hz) – indicación de advertencia de armado sin éxito.

Parpadeo rojo (8Hz) – indicación de alarma generada en una de las particiones controladas por el teclado. El tipo de alarma, nombre de la partición donde se ha generado la alarma y la fuente que ha generado la alarma serán visibles en el LCD del teclado.

Parpadeo alterno rojo/amarillo – alarma generada con un fallo activo.

Parpadeo alterno verde/rojo – autorización en curso con memoria de alarma.

Parpadeo alterno verde/amarillo – autorización en curso con fallo activo.

Parpadeo amarillo 2x cada 2 segundos – programación/modo Servicio. Todas las indicaciones del segmento de control están deshabilitadas, las teclas de función junto con el menú del teclado no están disponibles para los usuarios y el Administrador. El menú del teclado sólo está disponible para un técnico de servicio a menos que un PC esté conectado al panel de control.

Parpadeo rojo 2x cada 2 segundos – indicación de memoria de alarma.

Parpadeo amarillo 1x cada 2 segundos – indicación de fallo en un teclado que está en modo dormir (válido solo para perfil EN50131-1 e Incert).

Parpadeo rojo 1x cada 2 segundos – indicación de memoria de alarma en un teclado que está en modo dormir (válido solo para perfil EN50131-1 e Incert).

Sin indicación – el teclado está en modo dormir.

Botones de función e indicadores de estado – el estado de los botones de función es indicado simultáneamente a través de los indicadores A, B, C, D

Luz verde continua – estado de la partición Desarmado o una salida PG OFF.

Parpadeo verde (4Hz) – durante el retraso de entrada, el sistema espera ser Desarmado.

Luz amarilla continua – estado de la partición Armado parcial.

Luz roja continua – estado de la partición Armado o una salida PG ON.

Parpadeo amarillo (4Hz) – el sistema espera autorización cuando armado parcial o reporta un fallo durante el armado parcial.

Parpadeo amarillo (8Hz) - indicación de advertencia de armado sin éxito.

Parpadeo rojo (4Hz) – el panel de control espera autorización durante el armado o reporta un problema durante el armado.

Parpadeo rojo (8Hz) – indicación de memoria de alarma. Se indica hasta que es cancelada.

Sin luz – modo Servicio o partición bloqueada tras una alarma (tras bloqueo y cancelación de memoria de alarma).

Indicación acústica

Puede ser configurada independientemente de la indicación óptica del teclado y el modo dormir. El teclado puede indicar retrasos de entrada/salida o alarmas. Durante una autorización válida (a través de un código de usuario o tarjeta RFID), la indicación acústica del retraso de salida se suprime. Presionando el botón de indicación el teclado se silencia permanentemente. Los retrasos de entrada y alarmas se indican hasta que expira el tiempo, a menos que se pulse el botón de función.

Actualización de FW del teclado

El teclado es compatible con la actualización de FW inalámbrica, que se hace en **modo Servicio** desde el software **F-Link**.

1. Seleccione **Central** → **Actualización de firmware**. Verá el JA-150E en la Ventana de diálogo. Si el F-Link contiene un firmware más nuevo que el que tiene el teclado, la actualización será ofrecida automáticamente.
2. Pulsando el botón **OK** se realizará la actualización de los dispositivos seleccionados.
3. Tras finalizar la actualización de FW, compruebe los ajustes internos del teclado en los **Ajustes internos** en la pestaña **Dispositivos**.
4. Compruebe la funcionalidad del teclado.

Nota:

- El conector mini USB (10) se utiliza para actualizar el firmware conectando el teclado con un ordenador a través del cable mini USB cable. Utilice este método cuando la actualización inalámbrica falle.

Especificaciones técnicas

Alimentación	2 x Baterías de litio tipo CR123A Por favor notar: Baterías no incluidas
Duración típica de las baterías	1-2 años dependiendo los ajustes
Potencia externa de entrada	0.5 W
Banda de comunicación	868.1 MHz, protocolo JA-100
Rango de comunicación	aprox. 200 m (visión directa)
Frecuencia RFID	125 kHz
Tamaño	120x130x30 mm
Peso	215 g
Clasificación	Grado 2/entorno clase II/ACE tipo B (if selected in the F-Link SW)
De acuerdo a	EN 50131-1, EN 50131-3, EN 50131-5-3, EN 50131-6, T 031
Entorno de operación	interior general (de acuerdo a EN 50131-1)
Rango operacional de temperatura	-10 a +40 °C
Humedad operacional media	75% RH
Organismo certificador	Trezor Test
Alimentación	Tipo C de acuerdo con EN 50131-6
Detección de batería baja	5 V
Cumple con	ETSI 300 220-2, ETSI EN 300 330-2, EN 50130-4, EN 55032, EN 60950-1
Puede ser operado de acuerdo con	ERC REC 70-03



JABLOTRON ALARMS a.s. declara por la presente que el JA-150E cumple con la legislación de armonización relevante de la Unión, Directivas No: 2014/53/EU, 2014/35/EU, 2014/30/EU, 2011/65/EU. El documento de conformidad original se puede encontrar en www.jablotron.com – Sección Descargas.



Nota: Aunque este producto no contiene material nocivo para la salud, recomendamos devolverlo a su distribuidor o directamente al fabricante tras su uso.